

Planage et lissage

MultiFormer MF 500

Marteau de planage GL 2

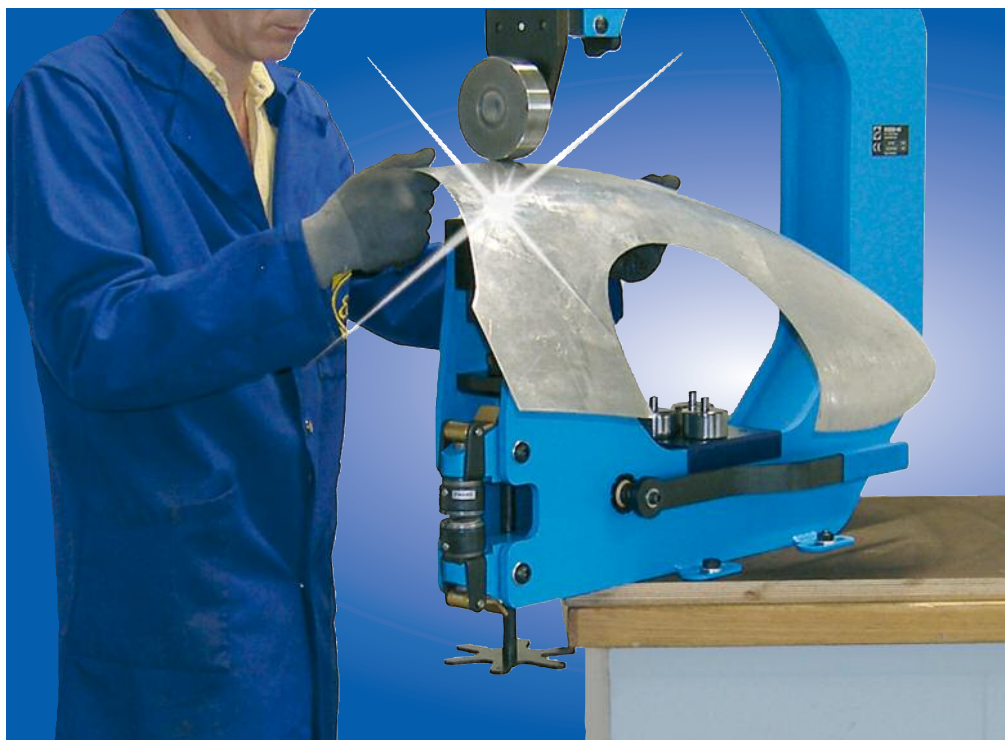

BROCHURE SUR LES PRODUITS



MultiFormer MF 500

Le MF 500 ECKOLD - la machine compact pour l'allonge, le planage, le bosselage et le rétreint de tôles. Idéal pour travailler et former des petites et moyennes pièces telles que réservoirs moto, capots de voiture ou surfaces de portes. La solution parfaite et accessible pour carrosseries, Tolerie et artisans travaillant la tôle!

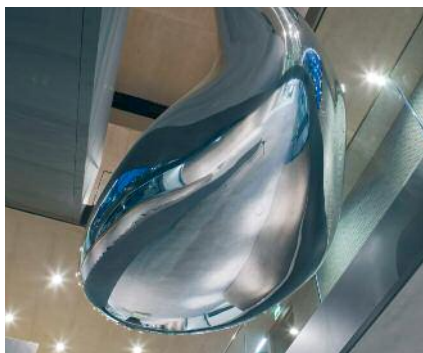

Art work, Martelleria/DE



Replica, Atelier Renaissance/CH

MF 500 EW

pour le **roulage** et le **lissage** de tôle en feuilles, avec le module comformeuse à galets.

MF 500 GL 2

pour le **planage** et l'**allongement** avec le célèbre marteau de planage GL2 ECKOLD.

MF 500 HF

pour le **rétreint** et l'**ajustage** de tôles et profilés avec une tête de formeur à main intégrée.



Roulage



Planage



Rétreint

Caractéristiques spéciales

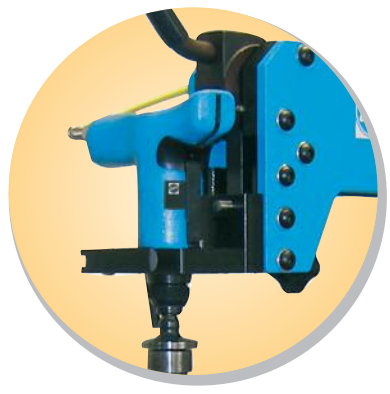

Un simple col de cygne et plusieurs modules.



Ergonomique Idéal pour opérateur droitier ou gaucher



Changement rapide et facile des outillages.

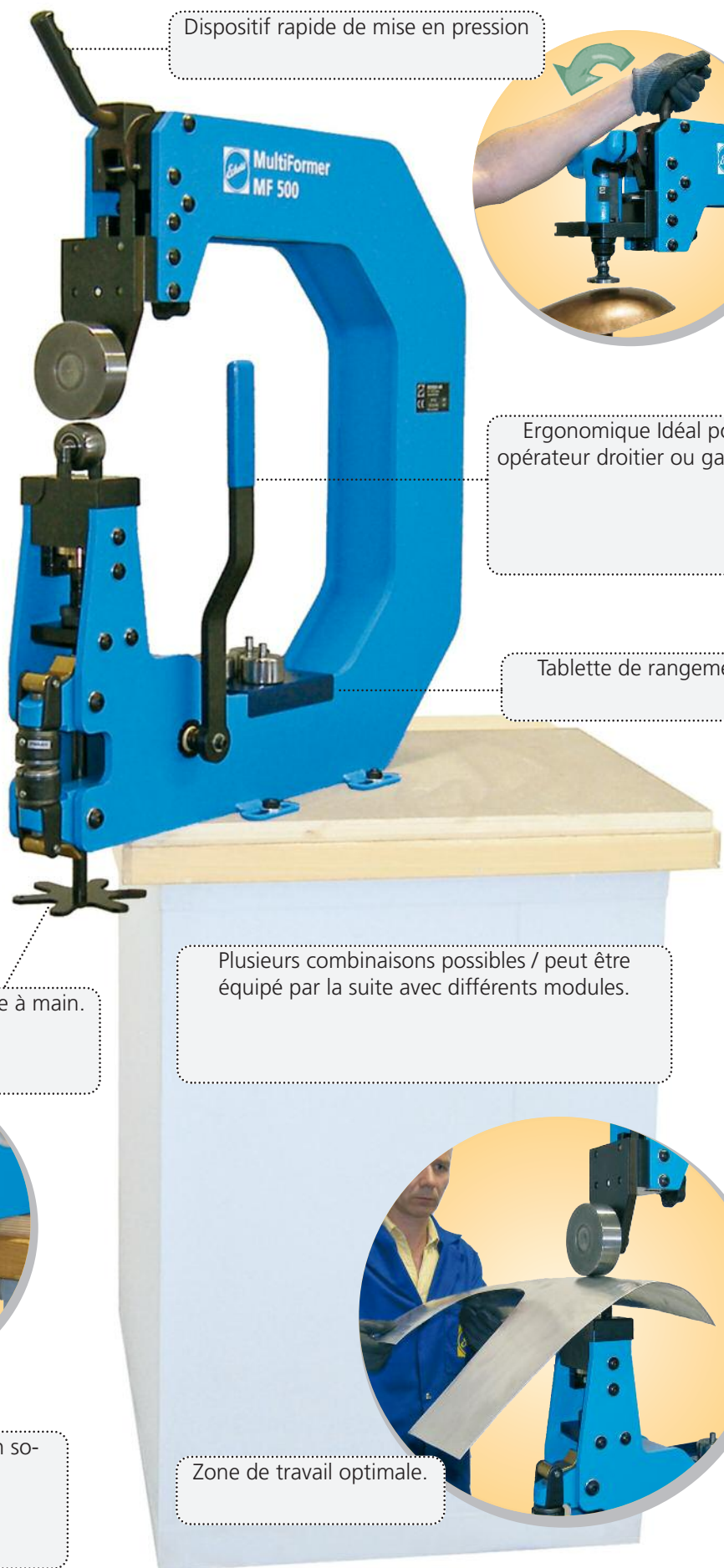

Dispositif rapide de mise en pression

Tablette de rangement

Réglage de la pression par roue à main.

Plusieurs combinaisons possibles / peut être équipé par la suite avec différents modules.

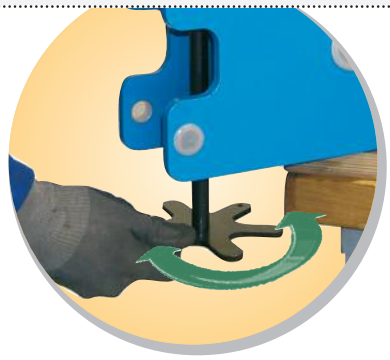

Robuste, moderne et design sophistiqué.

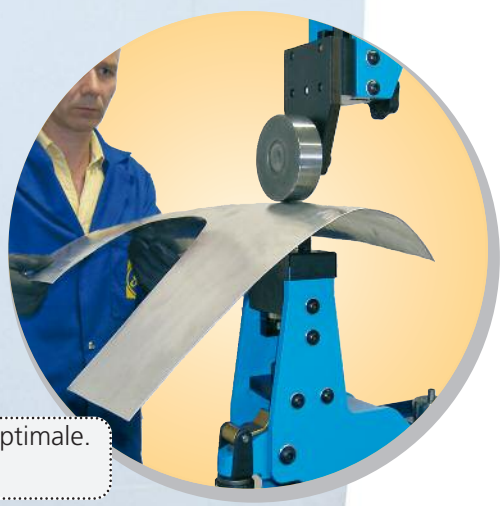

Zone de travail optimale.

Le MF 500 GL2 en détail

N° de commande / Cod. art.
MF 500 GL2

020.200.2600

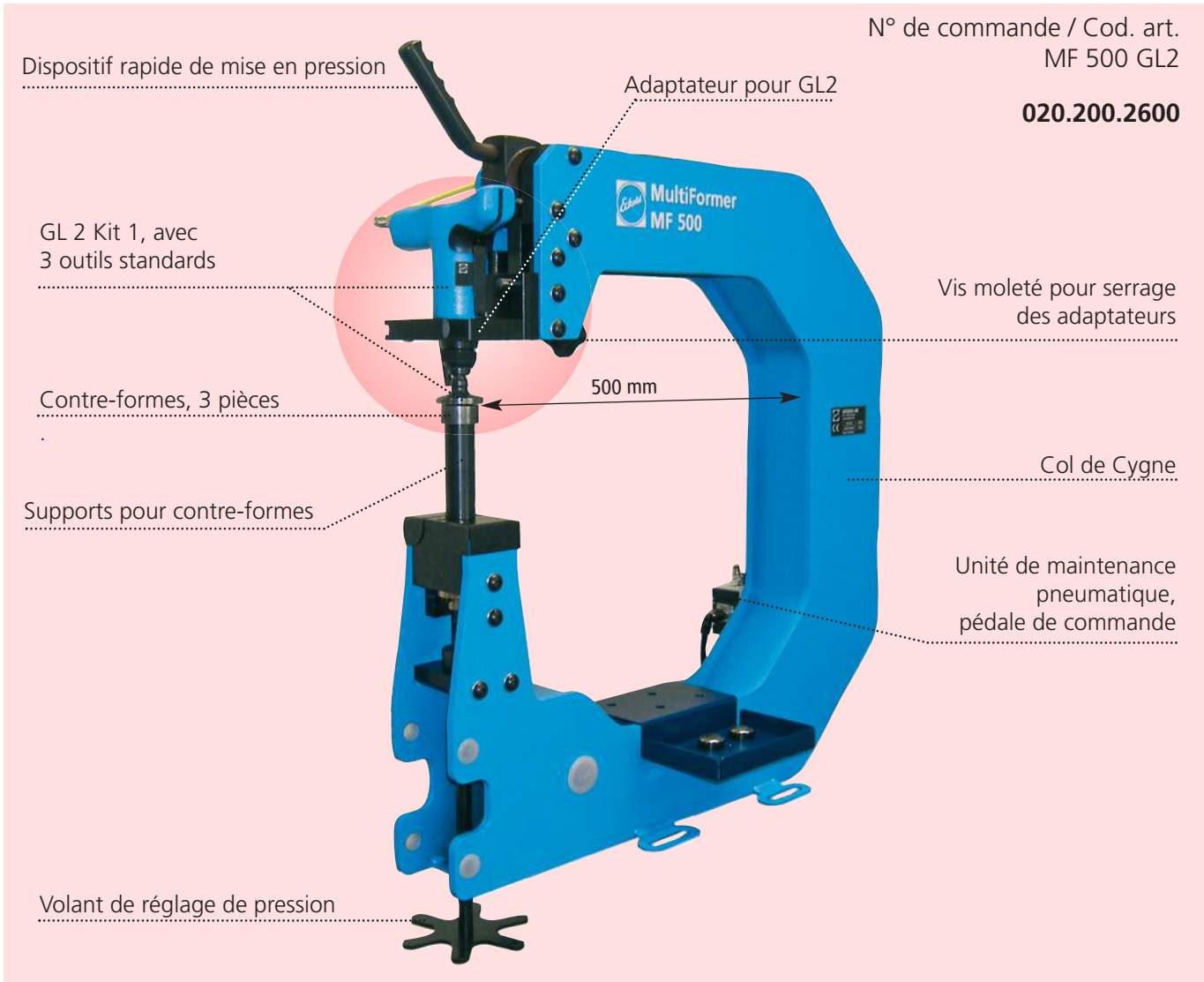

Montage possible pour les opérateurs qui utilise déjà le GL2, grâce à ce génial concept.



Réglage fin de la pression de travail.

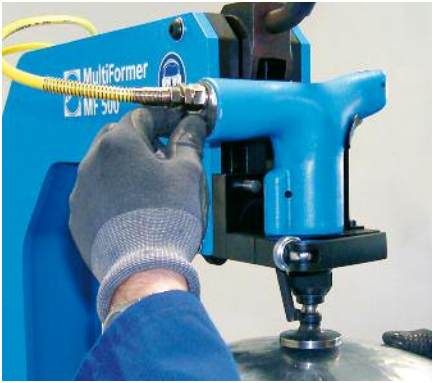

Régularité optimal de l'intensité des coups.



Les deux mains sont libres, pour un travail optimum sur la pièce

N° de commande / Cod. art.
MF 500 EW

020.200.2601

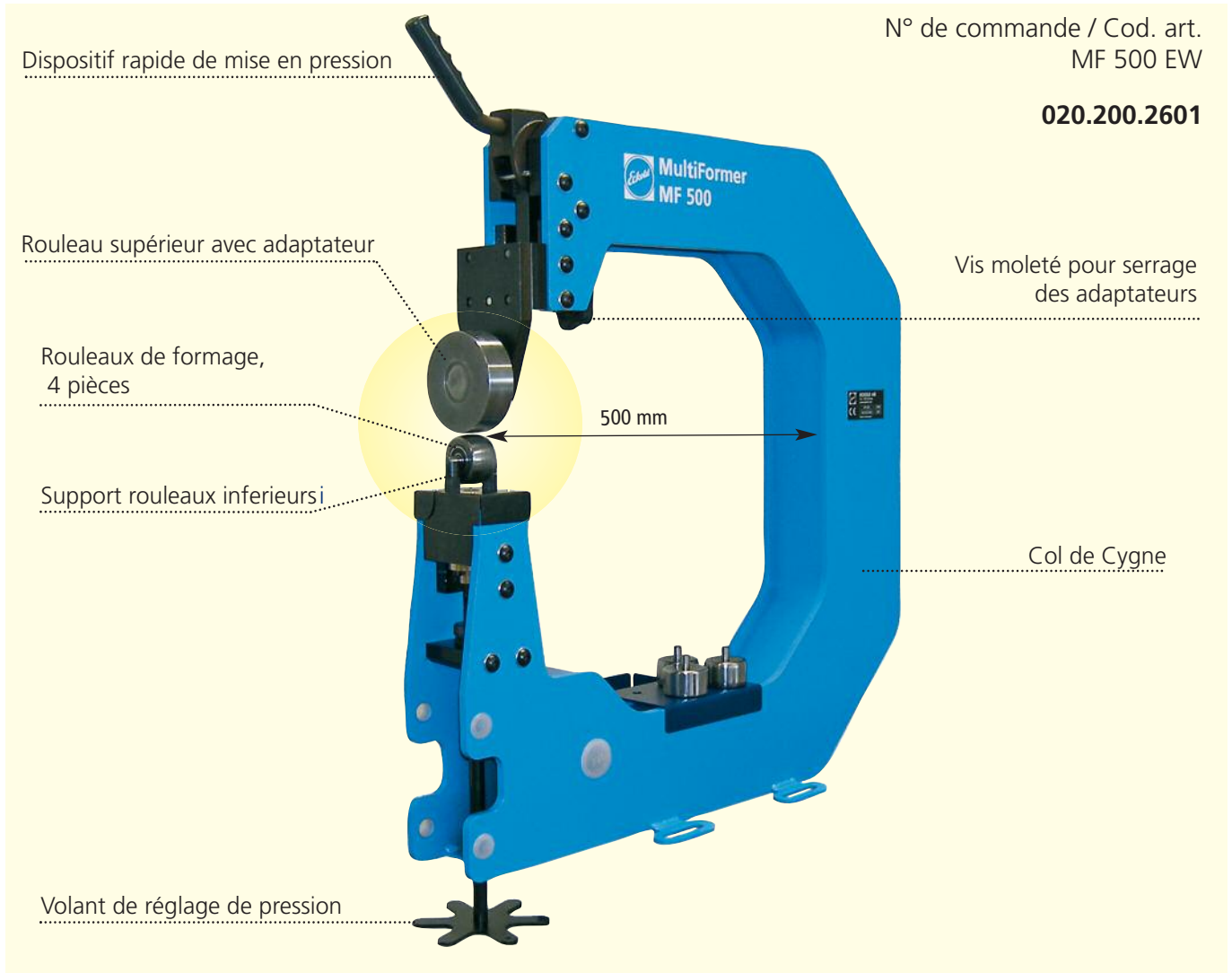

Le MF 500 ECKOLD peut être rapidement et facilement adapté dans sa version, Comformeuse à galets, voir les différents rouleaux disponibles.



Poignée de serrage pour serrer ou desserrer la pièce.



Réglage fin de la pression de travail.



Changement rapide des rouleaux inférieurs.



Réglage optimum des rouleaux.

Le MF 500 MAX en détail

N° de commande / Cod. art.
MF 500 MAX

020.200.2602

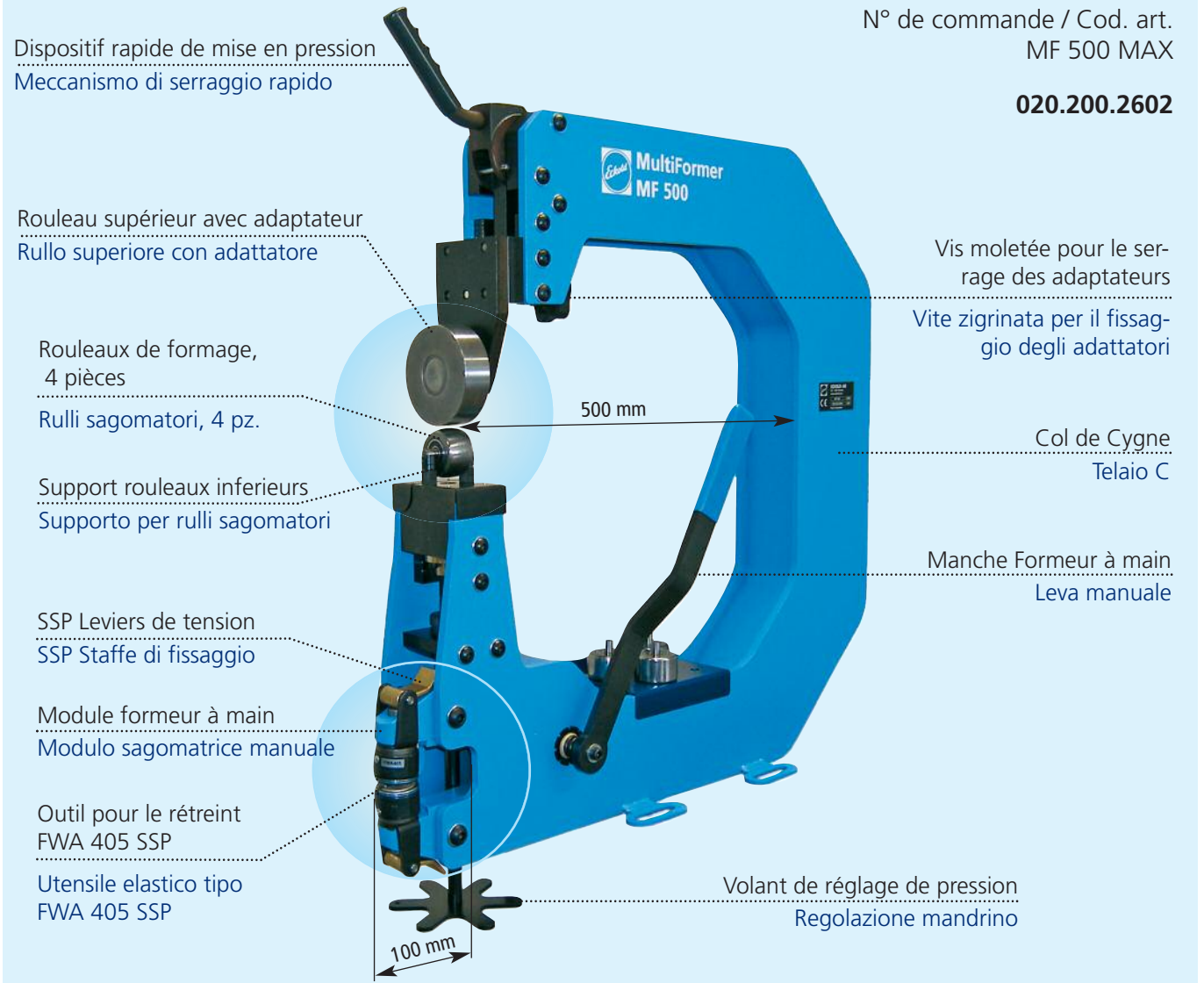

En option, les outillages HF100 peuvent être montés sur ce module, rétreint, grugeage, poinçonnage, etc.



Adapté pour opérateur droitier ou gaucher.



Changement rapide d'outillage.



Poignée ajustable.

Modules: Componenti:							
		MF 500 Frame 020.200.2604	MF 500 GL2 Adapter 020.200.2605	GL 2 Kit 1 023.200.1005	MF 500 EW Set 020.200.2606	MF 500 HF 020.200.2607	FWA 405 SSP 022.000.0000
Modèles livrés: Modelli disponibili:							
	MF 500 GL2 020.200.2600	X	X	X	O	O	-
	MF 500 EW 020.200.2601	X	O	-	X	O	-
	MF 500 MAX 020.200.2602	X	O	-	X	X	X
Kits complémentaire / Kit integrativi:							
	MF 500 GL2 Set 020.200.2603		X	X			
	MF 500 HF Set 020.200.2608					X	X

X = Standard

O = Optionelle / Opzionale

Données techniques

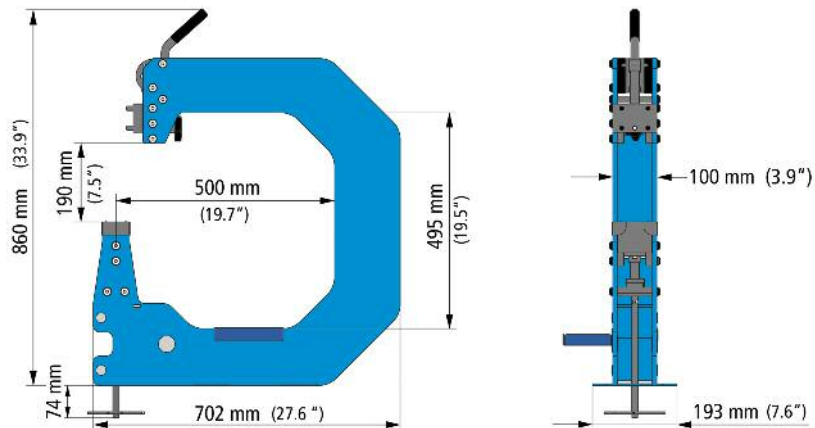

Alimentation air GL 2	Pressione di esercizio (aria) GL 2	max. 3,5 bar
Capacité de formage (Roue Anglaise et outil FWA) - Acier (R _m ~400 N/mm ²) - Aluminium (R _m ~250 N/mm ²) - Inox (R _m ~600 N/mm ²)	Capacità di formatura (Stiratura a rulli & ricalcatura FWA) - Acciaio (R _m ~400 N/mm ²) - Alluminio (R _m ~250 N/mm ²) - Inox (R _m ~600 N/mm ²)	max. 1.5 mm (16 GA) max. 2.0 mm (14 GA) max. 1.0 mm (19 GA)
Poids cadre machine Poids MF 500 GL2 Poids MF 500 EW Poids MF 500 MAX	Peso telaio Peso MF 500 GL2 Peso MF 500 EW Peso MF 500 MAX	~ 57 kg (~ 126 lbs) ~ 62 kg (~ 137 lbs) ~ 62 kg (~ 137 lbs) ~ 70 kg (~ 154 lbs)

Marteau de planage GL 2

Le marteau à planer type GL 2 est indispensable pour toutes les personnes qui travaillent manuellement la tôle à froid. Il peut être utilisé, pour la restauration de voitures anciennes, et dans les garages de carrosserie traditionnelles. Chaque carrossiers peut ainsi former le métal dans la forme voulue. C'est l'outil parfait pour obtenir le meilleure état de surface possible, sur les tôles que l'on travaille en forme à froid. LA FINITION EST PARFAITE. L'outil est idéal pour le planage des cordons de soudure.

Les différents outillages

Le marteau à planer type GL 2 est livré complet avec un outillage : Pour le Planage, pour l'Allongement, pour le Bombage. La forme désirée est obtenue pas à pas. C'est une meilleure façon possible pour bien ajuster et sentir la pression que vous désirez appliquer sur la pièce. L'outil GL 2 est équipé d'un changement rapide d'outillages. Les différents outillages sont ainsi rapidement montés et démontés en quelques secondes.



Planage / Spianatura



Bosseler / Stiratura



Allonge / Curvatura

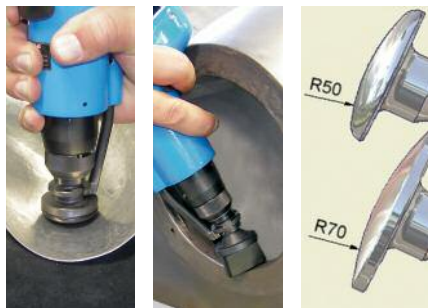

- Têtes en plastique pour réduire le risque de marquage, spécialement sur les métaux légers.
- Axe articulé pour toutes les têtes plastique pour un meilleur formage des rebords et des coins.
- tête d'acier avec Rayons de 50 et 70 mm pour bosseler.

- Utensili in acciaio con raggio di curvatura da 50 e 70 mm.

Données Techniques / Dati Tecnici

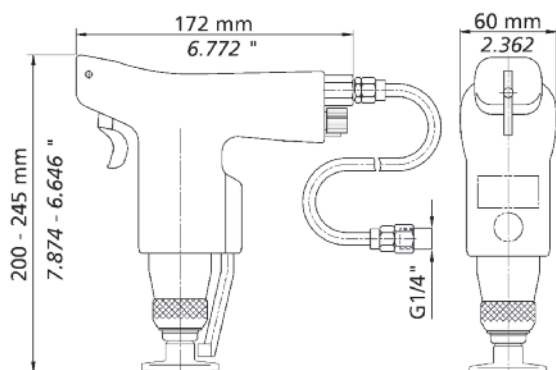

Niveau du bruit	Livello di pressione acustica	97 dB (A)
Niveau audible	Livello di potenza sonora	100 dB (A)
Valeur d'accélération	Valore di accelerazione ponderato	< 2,5 m/s²
Alimentation (air)	Pressione di esercizio (aria)	max. 3,5 bar
Raccordement	Filettatura di raccordo	G 1/4" int. / interno
Longueur de câble	Lunghezza tubo flessibile	2 m
Poids net, environ	Peso netto ca.	~ 1,9 kg

Votre choix

GL 2 Kit 1

No. de com./Codice articolo: **023.200.1005**

GL 2 Kit 2

No. de com./Codice articolo: **023.200.2530**

GL 2 MAX (Kit 3)

No. de com./Codice articolo: **023.200.2529**

Type Tipo	Désignation Descrizione	Matériel Material	Dimension (mm/inch) Dimensione (mm/inch)	No. de com. Codice articolo	Kit 1	Kit 2	Kit 3
GES 48/500	Tête à planer Inserto per spianatura	Acier Acciaio	Ø 48 / R 500 / Ø 1.89" / R 19.685"	023.400.1066	1		1
SES 18/40/500	Tête à allonger Inserto per curvatura	Acier Acciaio	18 x 40/R 500 0.71"x1.575"/ R 19.685"	023.400.1067	1		1
TES 40/60	Tête à bosseler Inserto per stiratura	Acier Acciaio	Ø 40 / R 60 Ø 1.575" / R 2.362"	023.400.1069	1		1
TES 40/50	Tête à bosseler Inserto per stiratura	Acier Acciaio	Ø 40 / R 50 Ø 1.575" / R 1.969"	023.400.4798		1	1
TES 48/70	Tête à bosseler Inserto per stiratura	Acier Acciaio	Ø 48 / R 70 Ø 1.89" / R 2.756"	023.400.4802		1	1
GEP 48/500	Tête à planer Inserto per spianatura	Plastique Sintetico	Ø 48 / R 500 Ø 1.89" / R 19.685"	023.400.4815		1	1
ROP 18/40	Ébauches (rectangulaire) Pezzo grezzo	Plastique Sintetico	18 x 40 / flach 0.71"x1.575" / Flat	023.400.4411		1	1
TEP 40/60	Tête à bosseler Inserto per stiratura	Plastique Sintetico	Ø 40 / R 60 Ø 1.575" / R 2.362"	023.400.4407		1	1
TEP 40/50	Tête à bosseler Inserto per stiratura	Plastique Sintetico	Ø 40 / R 50 Ø 1.575" / R 1.969"	023.400.4816		1	1
TEP 48/70	Tête à bosseler Inserto per stiratura	Plastique Sintetico	Ø 48 / R 70 Ø 1.89" / R 2.756"	023.400.4404		1	1
ROP 48	Ébauches (rond) Pezzo grezzo	Plastique Sintetico	Ø 48 / flach Ø 1.89" / Flat	023.400.4817		3	3
SA 40	Tige standard Inserto rigido	Acier Acciaio	Ø 40 Ø 1.575"	023.300.3483		1	1
GS 40	Tige mobile Inserto snodato	Acier Acciaio	Ø 40 Ø 1.575"	023.300.3491		1	1
GL 2	Marteau de planage / Martello Spianatore			023.200.1002	1		1

Tige standard:

- adaptable pour toutes les têtes en plastique
- équipé avec rainures pour la rotation des outillages de 90°
- avec O-Ring pour la fixation des têtes en plastique

Tige mobile:

- adaptable pour toutes les têtes en plastique
- pivotant dans toutes les directions jusqu'à 12° d'angle maximum
- pivotant (rotation de 360° des têtes en plastique)



DISTRIBUTEUR EXCLUSIF EN FRANCE, ALGERIE, MAROC ET TUNISIE POUR :

